

Plåttaksfäste

Plåttaksfästet med unika möjligheter för montage i plåt. Fästet är justerbart för olika vågdalsbredder. Det kan användas både för plåttak och väggmontage. Infästningen sker med plåtskruv eller popnit på vågdalens högkant – plåtens starkaste del.

Plåttaksfästet kan användas med eller utan MP-profiler.

Byggbranschens samtliga installationsgrupper ges unika möjligheter, tack vare fästets flexibilitet.

Val av ytbehandling

Potentialutjämning

Kabelstegar



Kabelstegar RF/SF



Kabelrännor/
armaturskenor



Trådstegar

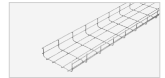

Profiler



MP-19"-stativ



Potentialanslutning



Kabelhållare



Takfäste/betongskruv



Uttagsstavar/poster



Golvboxar



Fönsterbänkskanaler



E-nr, vikt, förp

Plåtaksfäste

Universalfäste till trapetsplåt

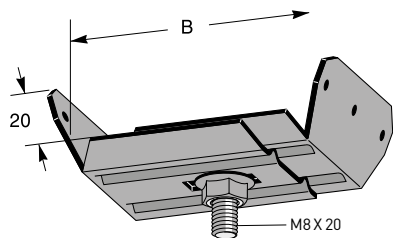

Fäste för korrugerad plåt passar till vågdalsbottnar med bredden B. I delat skick och i kombination med bärjärn passar fästet till alla vågdalsbottnar. Fästvinkeln har tre hål med \varnothing 4,3 mm, avsedda till 4 mm popnit eller plåtskruv ST4.2 (B8).

Maxlast 125 kg, brottlast \geq 1,7 ggr maxlast. För att få fram infästningens maxbelastning, konsultera leverantörens belastningsvärde för takplåt respektive popnit/plåtskruv.

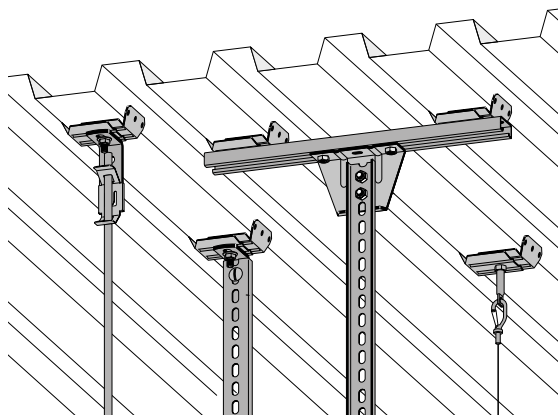

B	Zink 20 μ m	E-nr	Zink 60 μ m	E-nr	Vit	E-nr
40 - 60	MP-980 S	15 094 52	MP-980 Z	15 094 54	MP-980 V	15 094 53
60 - 95	MP-981 S	15 094 56	MP-981 Z	15 094 55	MP-981 V	15 094 57
95 - 150	MP-982 S	15 094 50	MP-982 Z	15 094 49	MP-982 V	15 094 51

Bult och mutter

När Universalfäste MP-980 och MP-982 monteras delat, skall fästet kompletteras med 1 st bult och mutter MP-990 per fäste.

10 st/sats (förpackning).

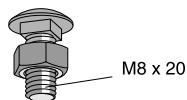

Zink 10 μ m	E-nr
MP-990 E	15 094 58

152	Bokstaven i MP-nr anger ytbehandling enligt: (se även sid 4)	E = Elzink	10 μ m	A = Aluzinc	20 μ m (AZ 150)
		S = Zink	20 μ m	Z4 = Zink/mag.	25 μ m (ZM 310)
		Z = Zink	SS-EN ISO1461	R = Syrafast	

Betongskruv Multi-Monti

Multi-Monti är ett koncept med innovativa och smarta betongskruvar.

Vi har tagit upp sortimentet för att de på ett naturligt sätt kompletterar våra övriga produkter.

Några av Multi-Montis fördelar:

- Mindre borrhål, en skruv med 7,5 mm har borrhål $\varnothing 6$ mm, det motsvarar en M8 expander med borrhål $\varnothing 8$ mm. Vid 35 mm sättdjup får man samma utdragskraft.
 - Sågtänder, skruvspetsarna är utrustade med sågtänder.
- Skruvorna "gångar" sin väg i underlaget, därför blir det ingen sprängverkan och man kan fästa närmre kanter. Även idealiska i tegel som normalt är svårt att fästa i.
- Typgodkännande innebär att man alltid kan förlita sig på skruvarnas kvalitet.
 - Demonterbar, skruven är demonterbar genom att helt enkelt skruva ur den.
 - Återanvändbar, demonterade skruvar kan användas igen.

Ovanstående plusvärden ger en tidsvinst på upp till 50 % per infästning.

Val av ytbehandling

Potentialutjämning

Kabelstegar



Kabelstegar RF/SF



Kabelrännor/
armaturskenor



Trådstegar



Profiler



MP-19"-stativ



Potentialanslutning



Kabelhållare



Takfäste/betongskruv



Uttagsstavar/poster



Golvboxar



Fönsterbänkskanaler



E-nr, vikt, förp

Betongskruv

Multi-Monti betongskruv

Multi-Monti är ett koncept med innovativa och smarta betongskravar, som på ett naturligt sätt kompletterar våra övriga produkter.

Nedanstående maxlaster gäller för osprucken betong K 25 med säkerhetsfaktor 3. För betong K 20 beräkna 75 % av maxlasterna.

Skruv-dimension	Max draglast	Max tvärlast	Borr-hål	Borr-djup	Min kantavstånd	Nyckelvidd
Ø7,5x50	2,7 kN	2,7 kN	6	55	70	10
Ø7,5x55	2,7 kN	4,0 kN	6	65	80	10
Ø7,5x70	5,9 kN	5,9 kN	6	80	120	10
Ø10x70	6,1 kN	6,1 kN	8	80	120	13

Montera så här

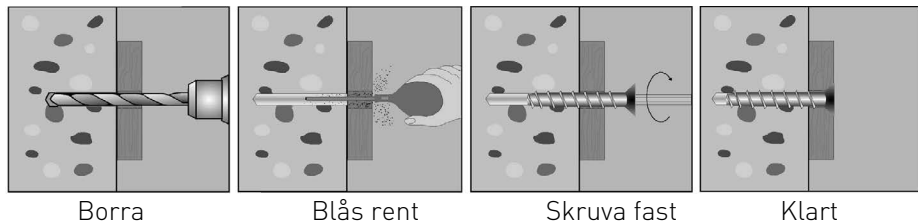

Betongskruv med fläns

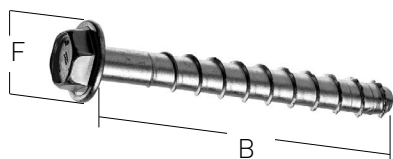

B	F	Förp.	Zink 10 µm	E-nr	Zink 60 µm	E-nr
7,5 x 50	17,5	100 st	MP-890 E	15 566 20	MP-890 Z	15 566 21
7,5 x 70	17,5	50 st	MP-891 E	15 566 22	MP-891 Z	15 566 23
10 x 70	19,0	50 st	MP-892 E	15 566 24	MP-892 Z	15 566 25

154	Bokstaven i MP-nr anger ytbehandling enligt: (se även sid 4)	E = Elzink	10 µm	A = Aluzinc	20 µm (AZ 150)
		S = Zink	20 µm	Z4 = Zink/mag.	25 µm (ZM 310)
		Z = Zink	SS-EN ISO1461	R = Syrafast	

Takfäste för gängad stång

Betongskruven skruvas direkt i underlaget. Gängstången skruvas i hylsans "mutterhål". Både M10- och M8-stång kan gängas i fästet. Nyckelvidd: 13 mm.

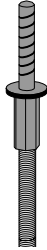

B	Förp	Zink 10 µm	E-nr
7,5x55	40 st	MP-023 E	11 175 50

Lättbetongskruv 8x100 mm

Skruv för lättbetongsmontage. Gulchromaterad med kullrig skalle, Torx TX 40. Levereras med bricka Ø18 mm. Skruvas direkt i lättbetong, lecablock eller dylikt utan förborrning. Utdragsvärde > 2 kN. 10 st/förpackning.



Zink 10 µm	E-nr
MP-889 E10	15 566 36

Magnethylsa för 10/13 mm

Magnethylsa i kolstål med 1/4" grepp för bormaskin och skruvdragare.

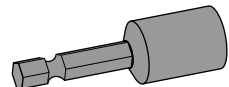

Hylsa	Passar till	Zink 10 µm	E-nr
10 mm	15 566 20-23	MP-895 E	16 147 60
13 mm	15 566 24-25, 11 175 50	MP-896 E	16 147 61

Bokstaven i MP-nr anger ytbehandling enligt: (se även sid 4

V = Vit
B = Beige NCS 2502-Y
SV = Svart RAL 9005